



italianCouncil
Consiglio Italiano per gli Affari Culturali

Direzione Generale
Cultura Contemporanea



UFO

UNIDENTIFIED FLYING OBJECT
PER L'ARCHITETTURA CONTEMPORANEA
Beatrice Langariniello - Falsa Mirror Office



UFO

**UNIDENTIFIED FLYING OBJECT
PER L'ARCHITETTURA CONTEMPORANEA:
LE SPERIMENTAZIONI DI UFO TRA MILITAN-
ZA POLITICA E AVANGUARDIA ARTISTICA**

Questo libro tratteggia i lineamenti dell'architettura effimera e partecipativa, artigianale e contestataria, proposta tra il 1968 e il 1978 da Carlo Bacci, Lapa Binazzi, Patrizia Cammeo, Riccardo Foresi e Titti Maschietto in forma di linguaggio performativo nelle strade, piazze e campagne della Firenze Radicale

64	Oltre il ritratto dello spagiatore Beatrice Lamparolo, Falso Mirror Office (Andrea Nastro, Edoardo Nazzari)	60	LE RICERCHE SENSITIVE DEL COLORE Adriano Favini e del Futura	210	5. Un'idea Lucas Cranach on the road ad Amsterdam (sic) Geri, agency e Ferrara n. 7	
<hr/>						
	1. L'URSA	174	BEVAGLIO O UFFICIO? Falso Mirror Office (Falso Nastro, Edoardo Nastro)	214	7. Architetture in ginec	
72	ISO e la rivoluzione dell'architettura nella serie di parti e giardini di alcune componenti Falso Mirror Office (Andrea Nastro, Edoardo Nastro)	82	CINQUE PUNTI PER LO STUDIO DELL'INTERIORE Andrea Nastro	216	8. ARCHES O DEL DISCONTINUI	
<hr/>						
	3. CONTINUITÀ	174	Attes al Tibon Raunoff	240	9. Una lettera degli UFO a Roma	
60	1940-1972, dieci anni che non sono stati finiti Giovanni Celli	200	Lo Dura di una Dura di una Dura Jimenez Lai	262	10. Album di ricerca	
66	Nati nelle occupazioni. Le politiche di Archizoom, Superstudio e JFO Jacopo Galimberti	214	AN - A.M.A.S. Paola Bonolis e ZONDER	266	11. PLOTOUT	
102	Lo strada, lo fatto, il viaggio, il ritiro: le situazioni costruite di UFO, 1940-1972 Simon Sadler	216	Scela, Discomente, Replica Orbital	268	12. UFO	
110	Oltre i confini disciplinari UFO e le avventure critiche degli anni Sessanta e Settanta Alessandro Accorcia	234	Toppei come avventura Parisi 23	290	13. Fantasi di successo fascista: questione	
118	Lineamenti di un'analisi di opposizione: leninismo e liberazione dello città secondo UFO Beatrice Lamparolo	<hr/>			294	14. Il Dio Jiflu
<hr/>						
	1. L'AMBITO	4. ANTOLOGIA				
118	La voce della città Dimitry Sotnikov	Antologia, 1940-1972 Giovanni Celli, Beatrice Lamparolo e Falso Mirror Office (Giovanni Celli, Andrea Nastro e Edoardo Nastro)				
		240	1. Faccenda di architettura di Firenze - 10 giorni di occupazione	310	24. Contro la colonizzazione e l'espansione del territorio	
		252	2. Una relazione di Fichte (scritto per il concorso per l'ufficetto Jiflu di viale dell'Industria n. 10/11 Roma) (Miro)	314	25. Globa Tois - Gruppo "Teoria"	
		256	3. Il retroscena del progetto	318	26. Libri (scrittura di Rosalinda Bruno, Orlando, Architettura "Industria") L'interrogatorio italiano dell'architettura e del design da 1940 ad oggi	
		262	4. E' tempo di Ufficetto come il	342	27. Appartiene una definizione del concetto di fantaurbanistica	
		266	5. Ufficetto (progetto)	346	28. Il Museo	
				348	29. L'oggetto in architettura (definizione)	
				314	30. UFO, Documenti e storia	
				360	31. Zona Film	
				362	32. L'architettura radicale e il ruolo, una faccenda radicale	
				366	33. Libri (scrittura di Bruno Zevi e di Gianni Moschetti, Gatti, Michelangelo)	
				368	34. E' tempo di architettura	
				364	35. UFO (le funzioni in corso, UFO Mirror Nastro - studio)	
				368	Biografia	
				370	Note biografiche	
				385	Curti	



**UFO e la dissoluzione
dell'architettura: dalla
produzione di pezzi
artigianali all'azione
comportamentale**

False Mirror Office
Andrea Anselmo, Boris Hamzelan



**1963-1973,
dieci anni che (non)
cambiarono il mondo**

Giovanni Galli



**Nati nelle occupazioni.
Le politiche di Archizoom,
Superstudio e UFO**

Jacopo Galimberti

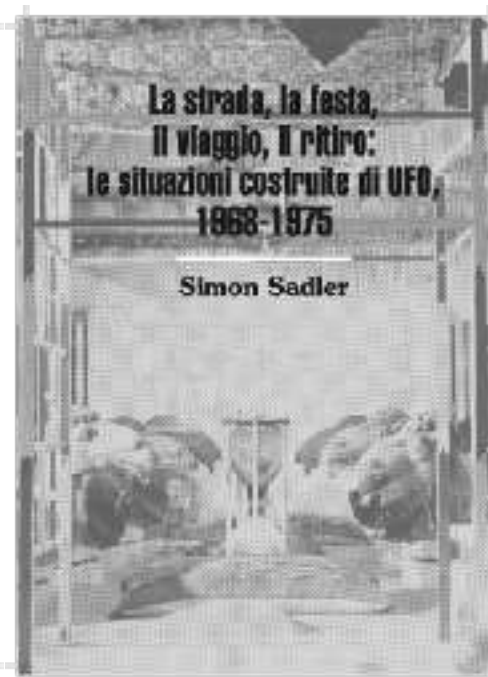

**La strada, la festa,
il viaggio, il ritiro:
le situazioni costruite di UFO,
1968-1975**

Simon Sadler

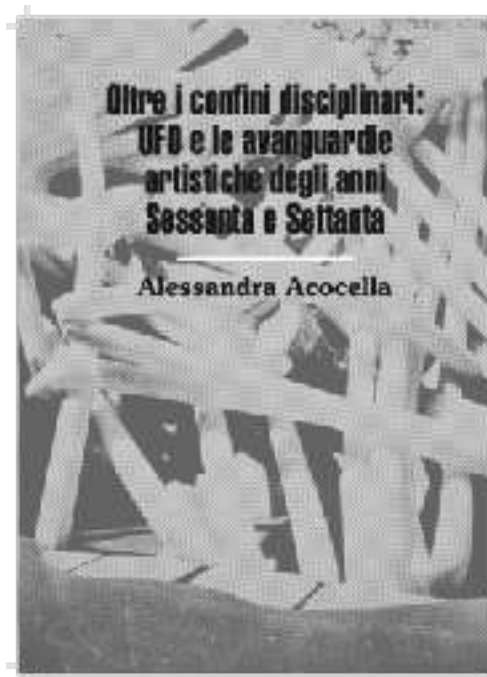

**Oltre i confini disciplinari:
UFO e le avanguardie
artistiche degli anni
Sessanta e Settanta**

Alessandra Acocella

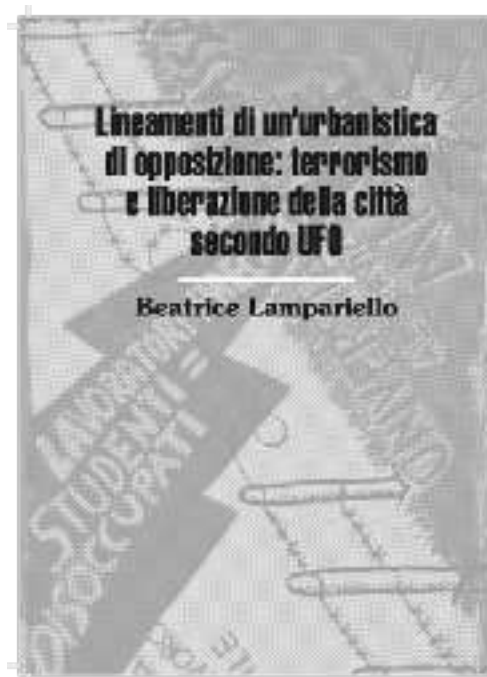

**Lineamenti di un'urbanistica
di opposizione: terrorismo
e liberazione della città
secondo UFO**

Beatrice Lampariello



La voce della città

Point Supreme

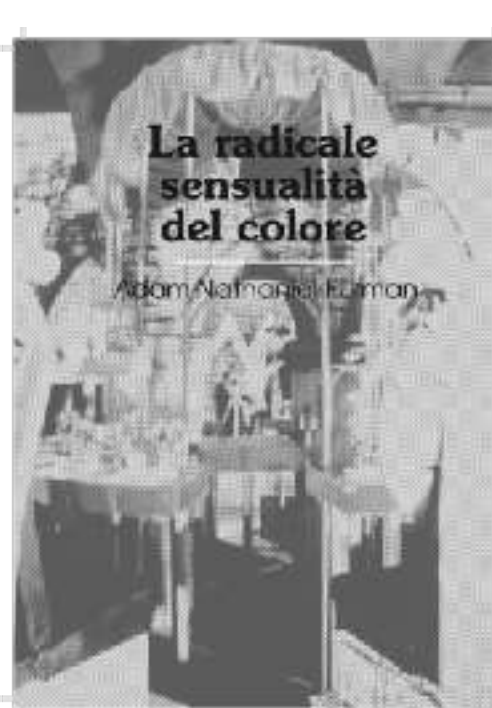

**La radicale
sensualità
del colore**

Adam Nathaniel Fordman



**Benvenuti
a UFOland!**

False Mirror Office
Vipponcetti, Esposito, Giamberini



**Cinque punti
per la pratica
dell'architettura**

Andrew Kovacs



**Scala,
Dislocamento,
Replica**

(ab)Normal



Alles ist fiktion

Traumnovelle

MAI

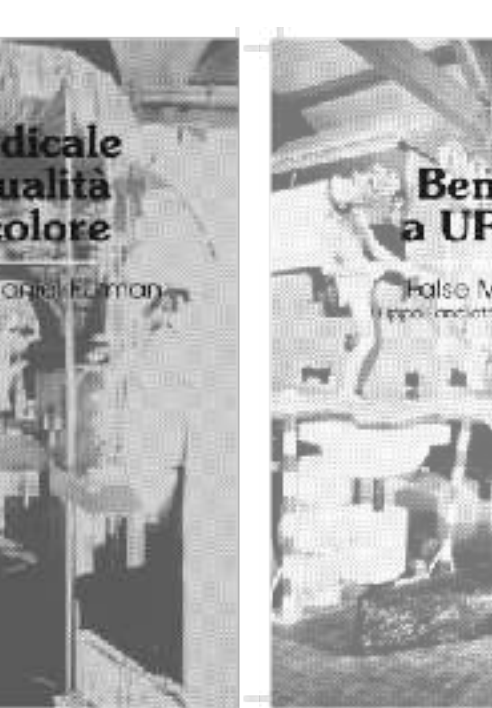

**Lo Zoom
di uno Zoom
di uno Zoom**

Jimenez Lai



**A.N.
A.N.A.S.**

Peter Behrohm
e SCORDE



**Tappeti come
environment**

Parasite 20

1. Facoltà di Architettura di Firenze - 15 giorni di occupazione

Il 15 gennaio 1977, la facoltà di architettura di Firenze si occupò per 15 giorni. Un'esperienza di vita collettiva, di lavoro comune, di studio e di ricerca. Un'esperienza che ha lasciato tracce profonde nella storia dell'architettura italiana.

10. Album di professe

Un album di professe, un'opera che raccoglie le esperienze e le riflessioni delle donne che hanno lavorato e studiato nella facoltà di architettura di Firenze.

19. Architettura della burocrazia

Un'analisi critica dell'architettura della burocrazia, che esplora le dinamiche di potere e di controllo all'interno delle istituzioni.

33. ID Meister

Un'indagine sul lavoro e sulla creatività di ID Meister, un'esperienza di lavoro collettivo e di ricerca.

2. Una selezione di idee

Una selezione di idee e progetti, un'opera che raccoglie le riflessioni e le proposte di architettura.

11. Psamuzzi

Un'analisi del territorio e dell'architettura di Psamuzzi, un'opera che esplora le dinamiche di sviluppo e di trasformazione.

20. Conversazione a quattro sulla Global Tools

Una conversazione a quattro sulla Global Tools, un'opera che esplora le dinamiche di lavoro e di ricerca in un contesto globale.

24. L'oggetto storico riproducibile ed'instabile

Un'analisi dell'oggetto storico, un'opera che esplora le dinamiche di riproduzione e di trasformazione.

3. Il sistema dell'abitare

Un'analisi del sistema dell'abitare, un'opera che esplora le dinamiche di vita e di lavoro in un contesto urbano.

12. UTO

Un'analisi dell'UTO, un'opera che esplora le dinamiche di lavoro e di ricerca in un contesto urbano.

21. Produzione industriale e creatività individuale

Un'analisi della produzione industriale e della creatività individuale, un'opera che esplora le dinamiche di lavoro e di ricerca.

30. UTO, Discontinuità e territorio

Un'analisi dell'UTO, un'opera che esplora le dinamiche di lavoro e di ricerca in un contesto urbano.

4. Edificio Urbanistico scala 1:1

Un'analisi dell'edificio urbanistico, un'opera che esplora le dinamiche di lavoro e di ricerca in un contesto urbano.

13. Elementi di processo teorico: questionario

Un'analisi degli elementi di processo teorico, un'opera che esplora le dinamiche di lavoro e di ricerca.

22. Libel

Un'analisi del Libel, un'opera che esplora le dinamiche di lavoro e di ricerca in un contesto urbano.

31. Zona film

Un'analisi della Zona film, un'opera che esplora le dinamiche di lavoro e di ricerca in un contesto urbano.

5. Urbanismi avvezzi 1:1

Un'analisi degli urbanismi avvezzi, un'opera che esplora le dinamiche di lavoro e di ricerca in un contesto urbano.

14. Il Giro d'Italia

Un'analisi del Giro d'Italia, un'opera che esplora le dinamiche di lavoro e di ricerca in un contesto urbano.

23. Gli UTO leggono

Un'analisi degli UTO, un'opera che esplora le dinamiche di lavoro e di ricerca in un contesto urbano.

32. L'architettura radicale e cronaca: via l'architettura radicale

Un'analisi dell'architettura radicale, un'opera che esplora le dinamiche di lavoro e di ricerca in un contesto urbano.

6. Chiosso Circus Circolino ovvero l'aggregazione di otto superabitamenti n. 2

Un'analisi del Chiosso Circus Circolino, un'opera che esplora le dinamiche di lavoro e di ricerca in un contesto urbano.

15. La provocazione degli UTO

Un'analisi della provocazione degli UTO, un'opera che esplora le dinamiche di lavoro e di ricerca in un contesto urbano.

24. Controllo colonizzazione e fascismo sul territorio



33. Libel

Un'analisi del Libel, un'opera che esplora le dinamiche di lavoro e di ricerca in un contesto urbano.

7. Architetti italiani

Un'analisi degli architetti italiani, un'opera che esplora le dinamiche di lavoro e di ricerca in un contesto urbano.

16. Caracas

Un'analisi di Caracas, un'opera che esplora le dinamiche di lavoro e di ricerca in un contesto urbano.

25. Global Tools - Gruppo "Teoria"

Un'analisi del Gruppo "Teoria", un'opera che esplora le dinamiche di lavoro e di ricerca in un contesto urbano.

34. E tempo d'architettura

Un'analisi del tempo d'architettura, un'opera che esplora le dinamiche di lavoro e di ricerca in un contesto urbano.

8. Manifesto del disordine

Un'analisi del Manifesto del disordine, un'opera che esplora le dinamiche di lavoro e di ricerca in un contesto urbano.

17. Non-design. Dall'oggetto alla sopravvivenza

Un'analisi del Non-design, un'opera che esplora le dinamiche di lavoro e di ricerca in un contesto urbano.

26. Libel

Un'analisi del Libel, un'opera che esplora le dinamiche di lavoro e di ricerca in un contesto urbano.

35. UTO

Un'analisi dell'UTO, un'opera che esplora le dinamiche di lavoro e di ricerca in un contesto urbano.

9. Una lettera agli UTO a Domus

Una lettera agli UTO, un'opera che esplora le dinamiche di lavoro e di ricerca in un contesto urbano.

18. Risposta al questionario di In sui problemi della Facoltà di Architettura

Una risposta al questionario, un'opera che esplora le dinamiche di lavoro e di ricerca in un contesto urbano.

37. Appunti per una riedificazione del centro di Santa Maria della Spina

Un'analisi del centro di Santa Maria della Spina, un'opera che esplora le dinamiche di lavoro e di ricerca in un contesto urbano.



ST OR A

UFO e la dissoluzione dell'architettura: dalla produzione di pezzi artigianali all'azione comportamentale

False Mirror Office

Andrea Anselmo, Boris Hamzeian



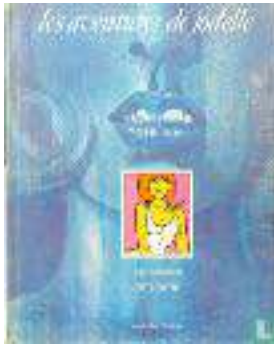
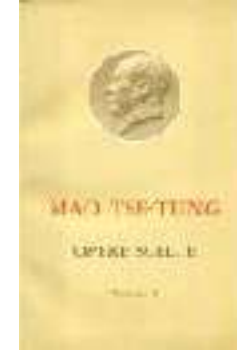
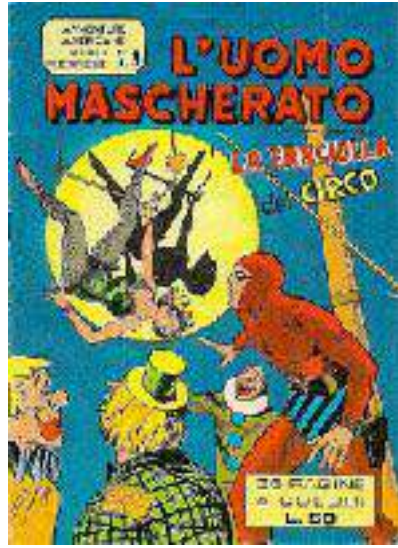

OPERA APERTA

UMBERTO
ECO

GILLO DORFLES

NUOVI RITI
NUOVI MITI



EINAUDI





Houchang Amirpour, Rodolfo Bracci, Gianfranco Gorelli, Titti Maschietto,
Corso di Restauro, Il restauro dell'utenza, 1967

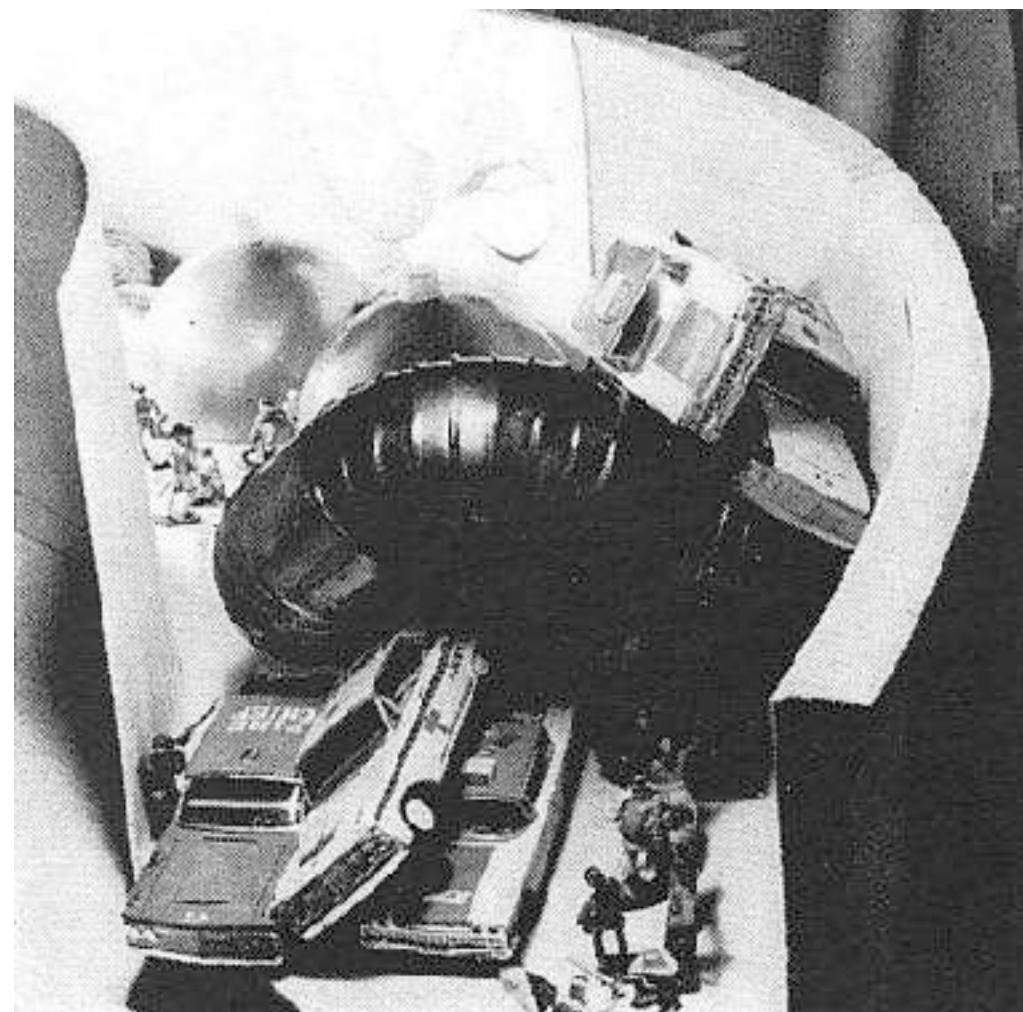

Marco Dezzi Bardeschi, Gianfranco Censini, Riccardo Foresi,
Concorso per l'allestimento della sezione italiana della XIV Triennale di Milano,
La macchina acculturante, 1967-1968



Facoltà di architettura di Firenze, febbraio 1968





Allestimento alla XIV Triennale di Milano, 1968

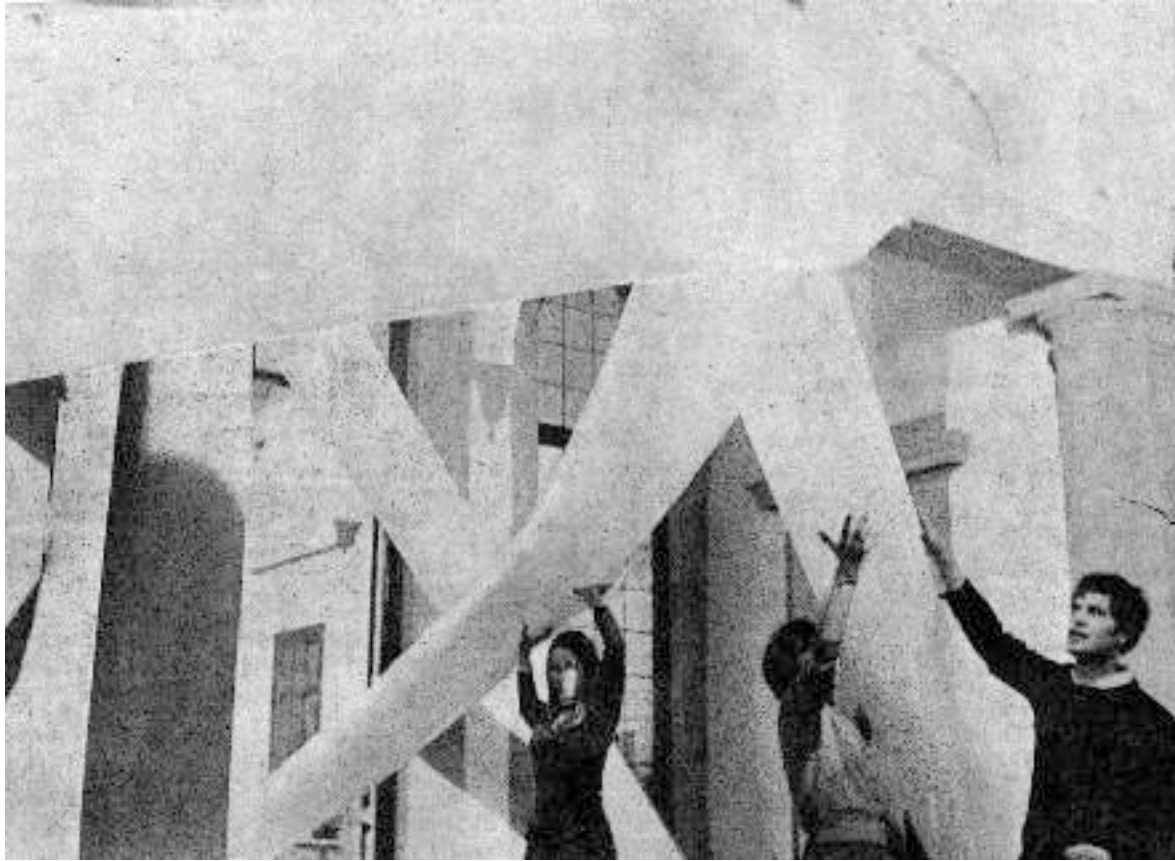

Effimero urbanistico (effimero 1 e 2), Palazzo di San Clemente, Firenze, 12 febbraio 1968



Effimero urbanistico (effimero 3), Firenze, 12 febbraio 1968

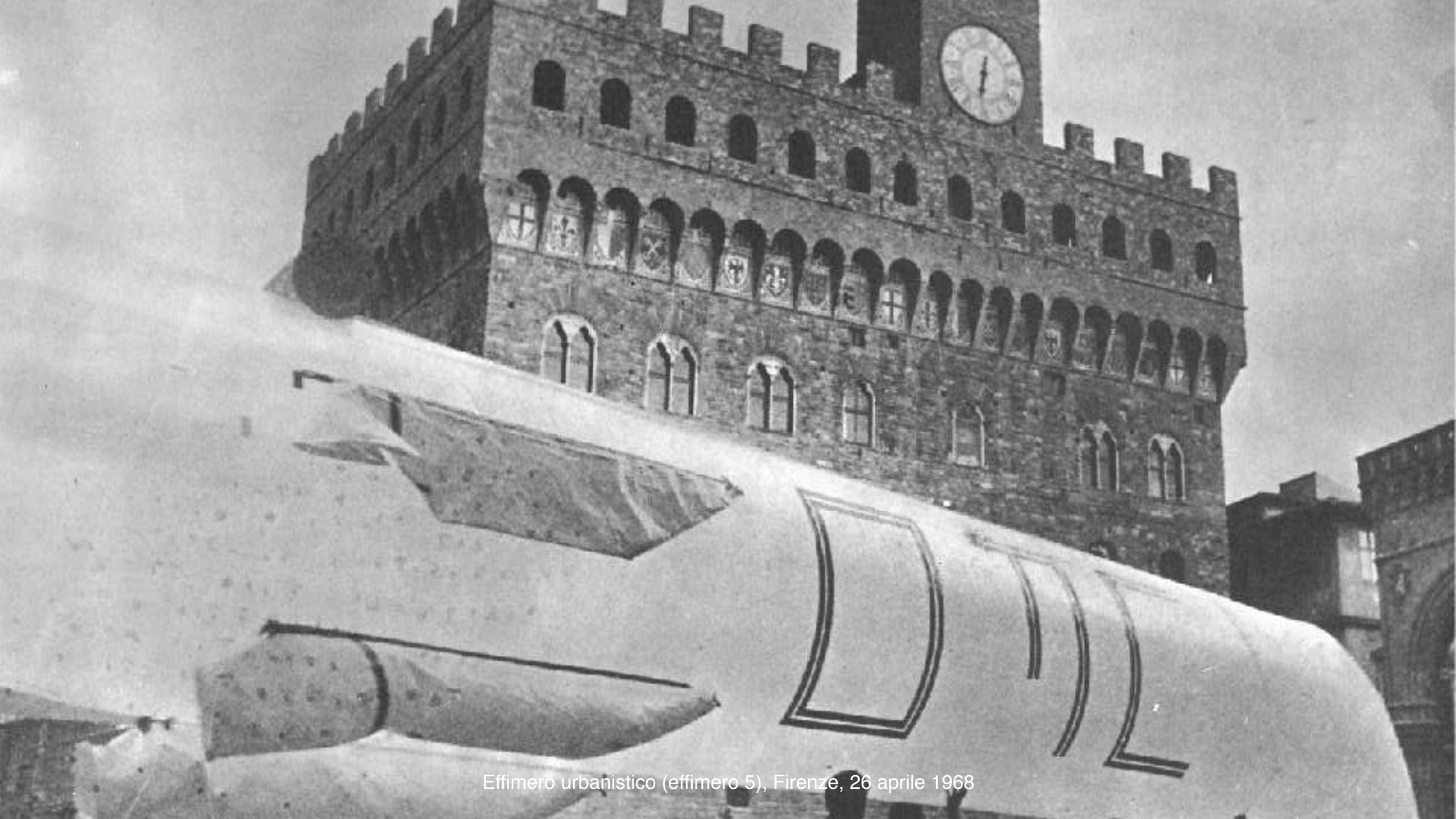

Effimero urbanistico (effimero 5), Firenze, 26 aprile 1968



SPAZZO! CIOCCAG

LIM

2

W P F U ZURLIN PIAO

Effimero urbanistico (effimero 6), Firenze, 12 maggio 1968

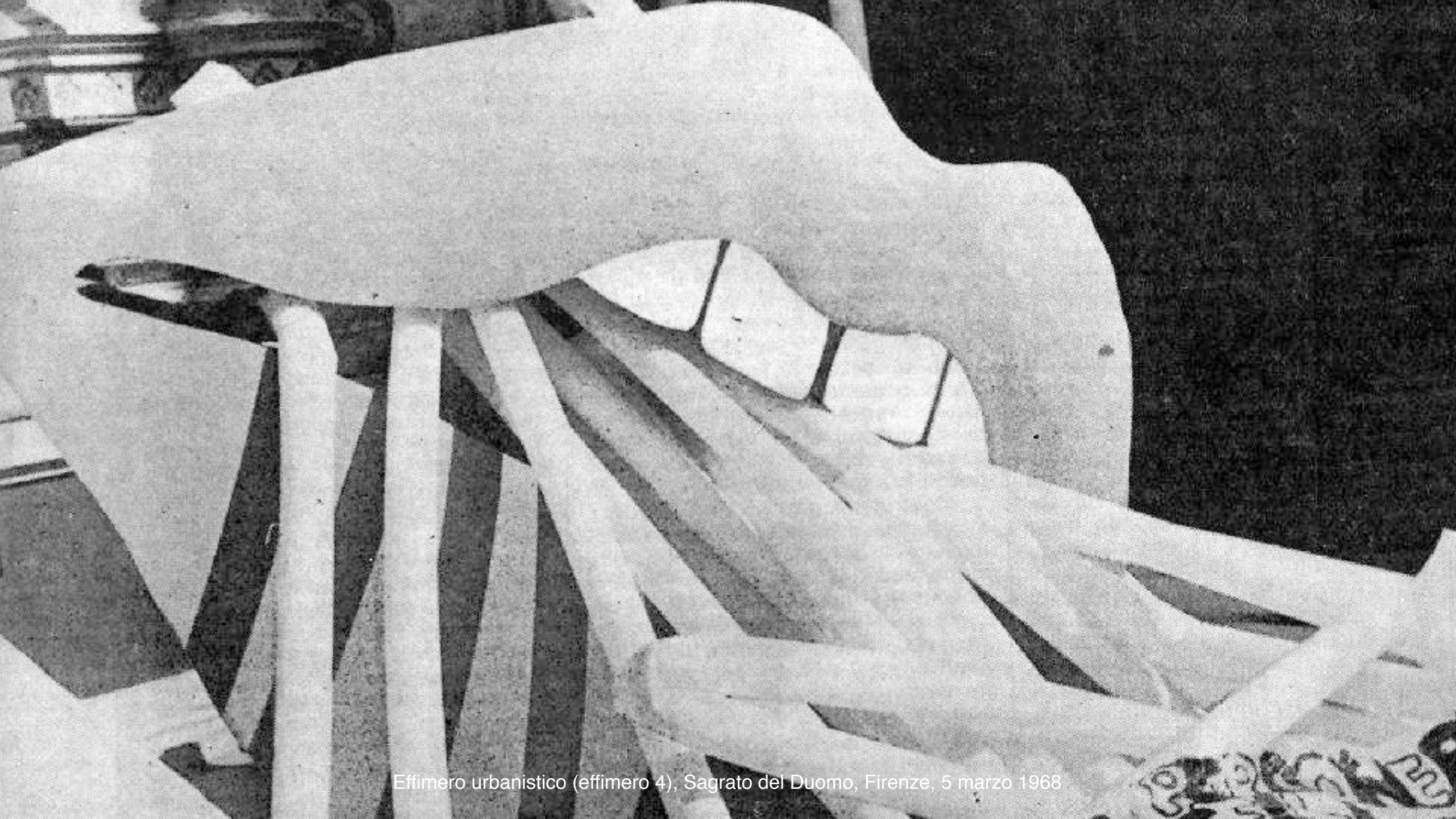

Effimero urbanistico (effimero 4), Sagrato del Duomo, Firenze, 5 marzo 1968



Acquedotto gonfiabile, Palazzo di San Clemente, Firenze, Corso di Restauro dei Monumenti, Firenze, 1970-1971



Casa A.N.A.S. gonfiabile, Palazzo di San Clemente, Firenze, 1970



Rebus Viventi all'Isolotto di Don Mazzi, Firenze, 1970-1971



Chicken Circus Circulation, ovvero happenveironment, ovvero superurbeffimero n. 7,
mostra Premio Masaccio, San Giovanni Valdarno, 24 giugno 1968

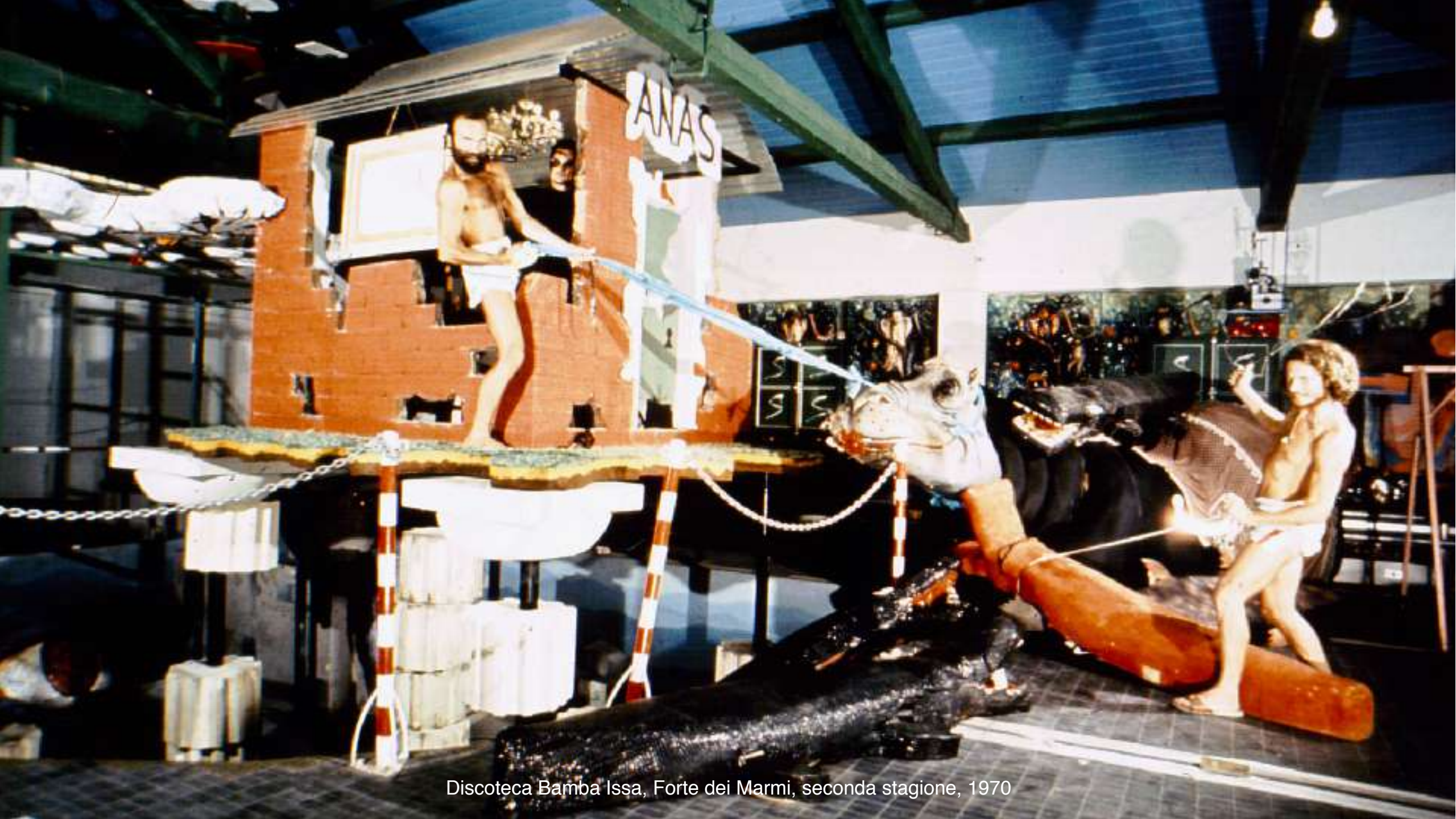

Discoteca Bamba Issa, Forte dei Marmi, seconda stagione, 1970



Lampada Dollaro, UFO, 1969

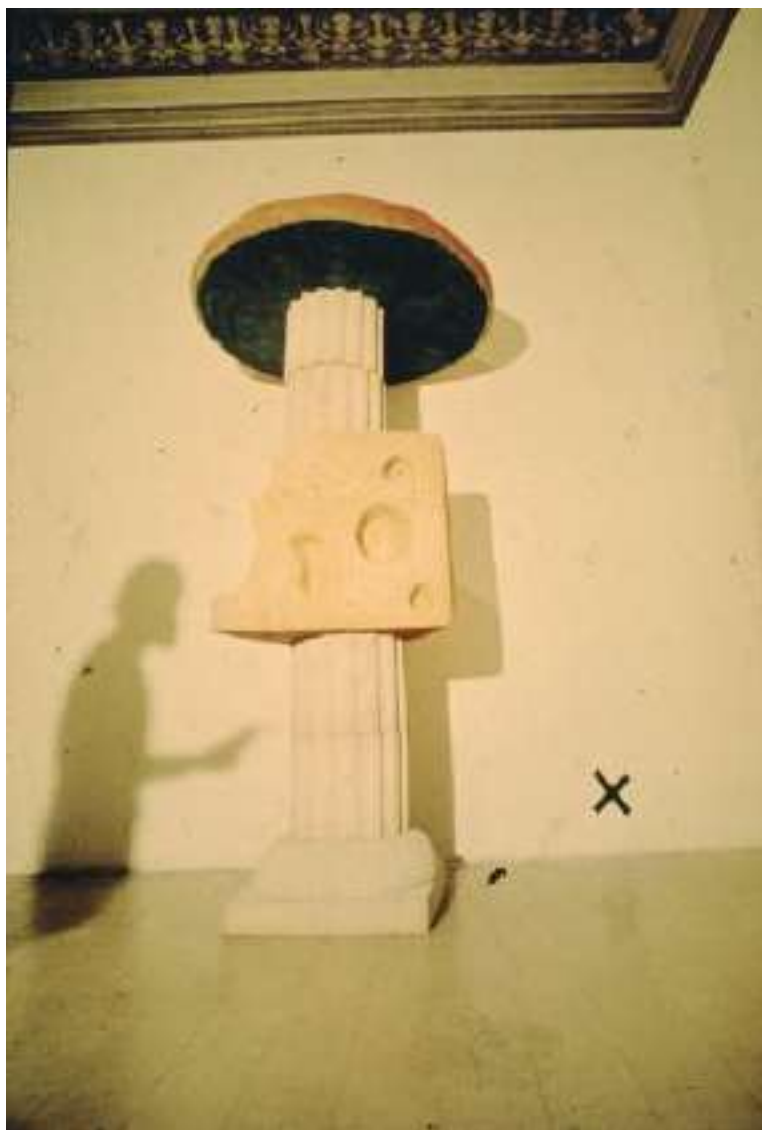

Colonna, Firenze, 1971; Allestimento del Salone del Mobile, Milano, 1971



Indagine sul controllo esercitato dallo Stato sul territorio, 1971-1973,

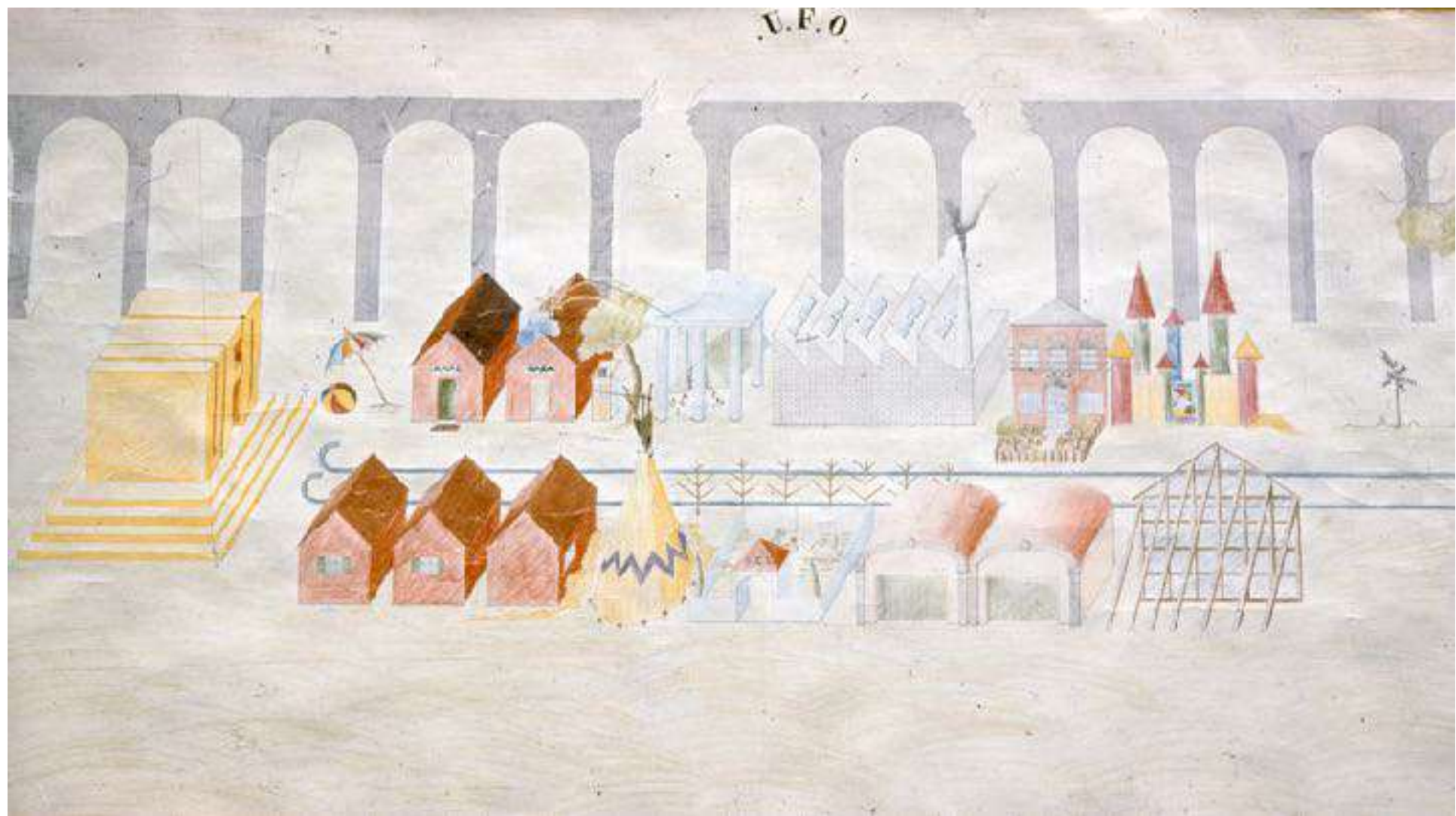

Progetto di allestimento, Eurodomus, Milano, 1970

UFO

CIRCO 1420 ADDE CRIANO GELI BECCE' NELL' NEV' SULL' POGGIO DE' NEV' INTERIORS' NOSTRO' TRACCA' QUANTO' PIAN' ALLE' GRANDE' MONTAGNA' NEV' DI' LA' CHE' NIENTE' DI' NEV' SULL' ALTO'...

A

B

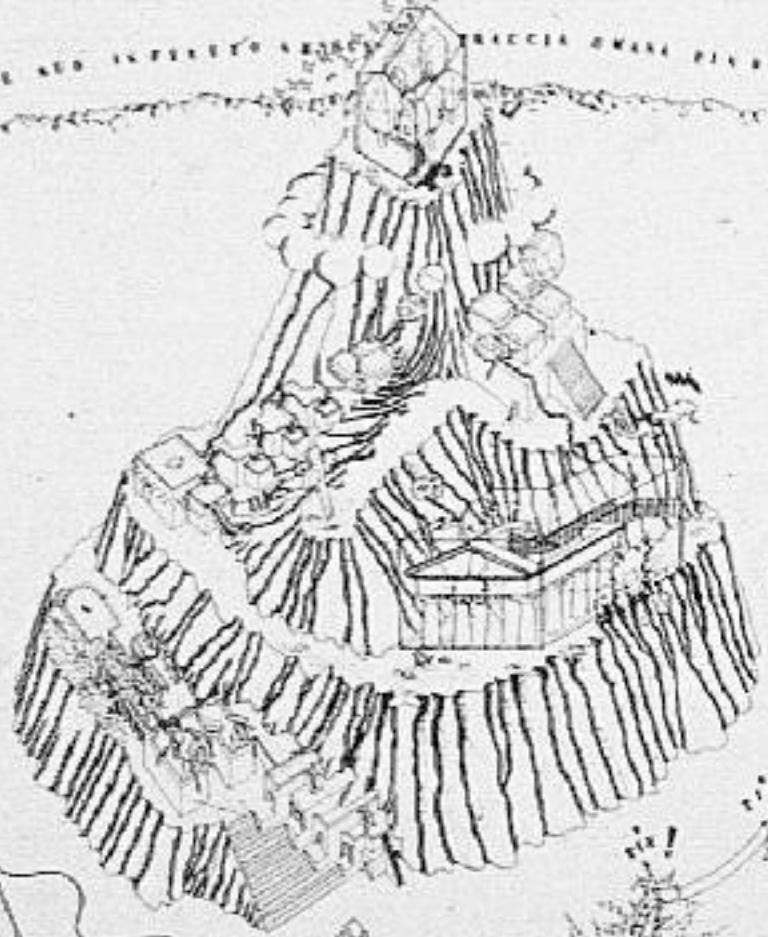

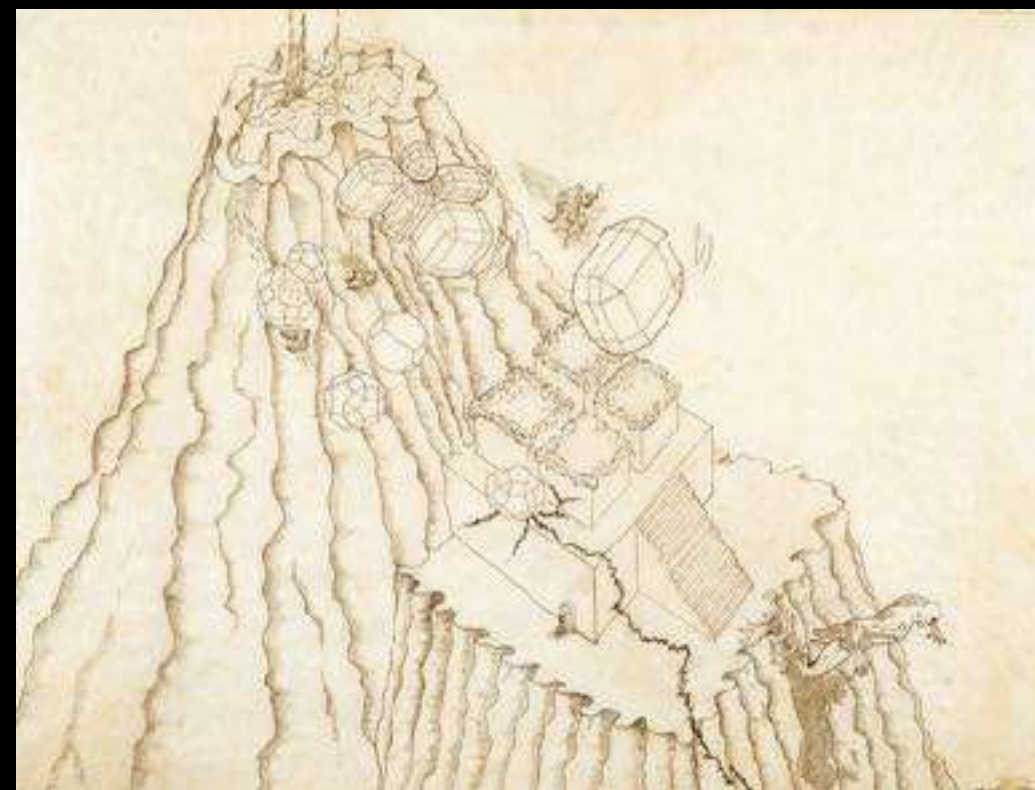
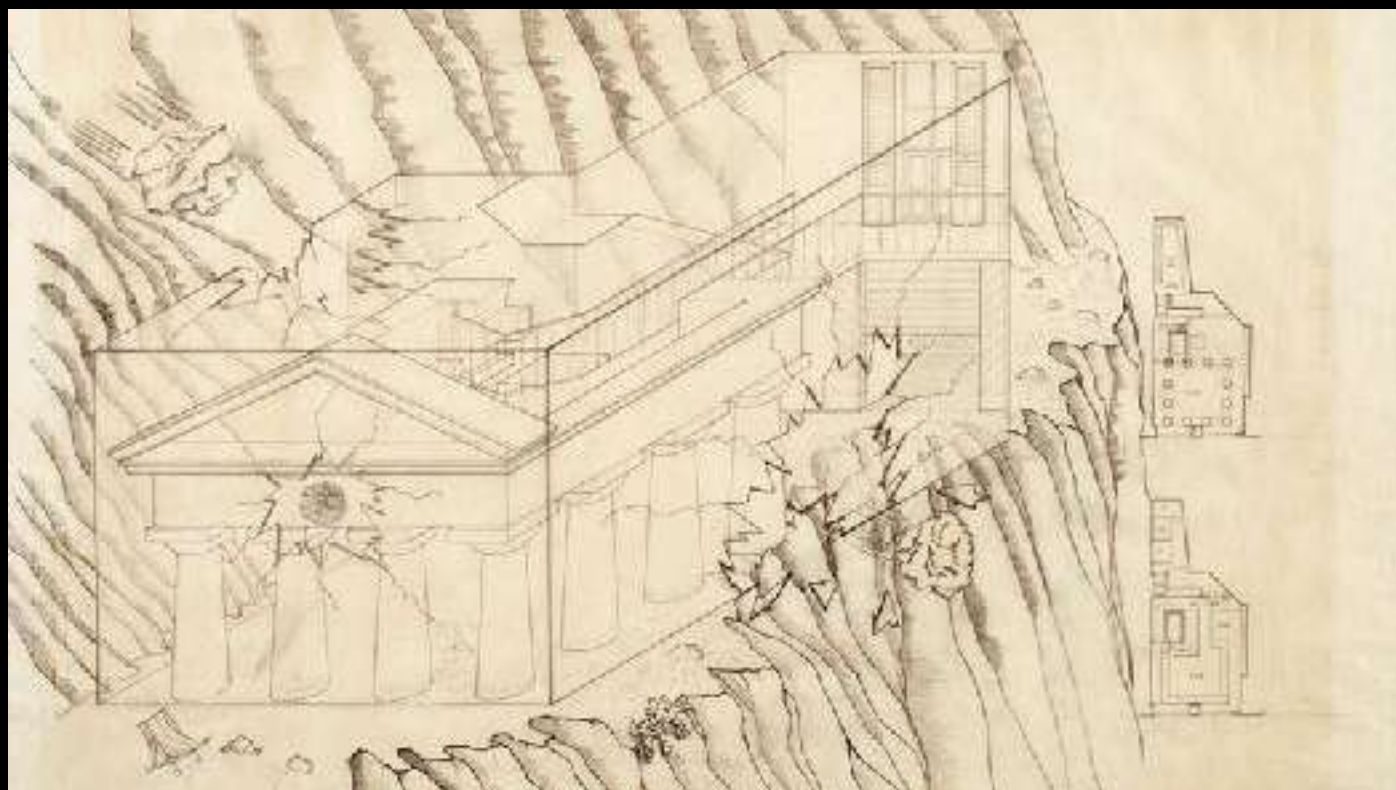

Progetto di tesi di laurea, L'ingegnosa conquista della montagna della tigre, relatore Leonardo Ricci, correlatore Umberto Eco, Firenze, 1970-1971



Ipotesi di sopravvivenza, 1971; Progetto di concorso per la nuova sede dell'Università di Firenze, 1971; Giro d'Italia, Roma, 1973

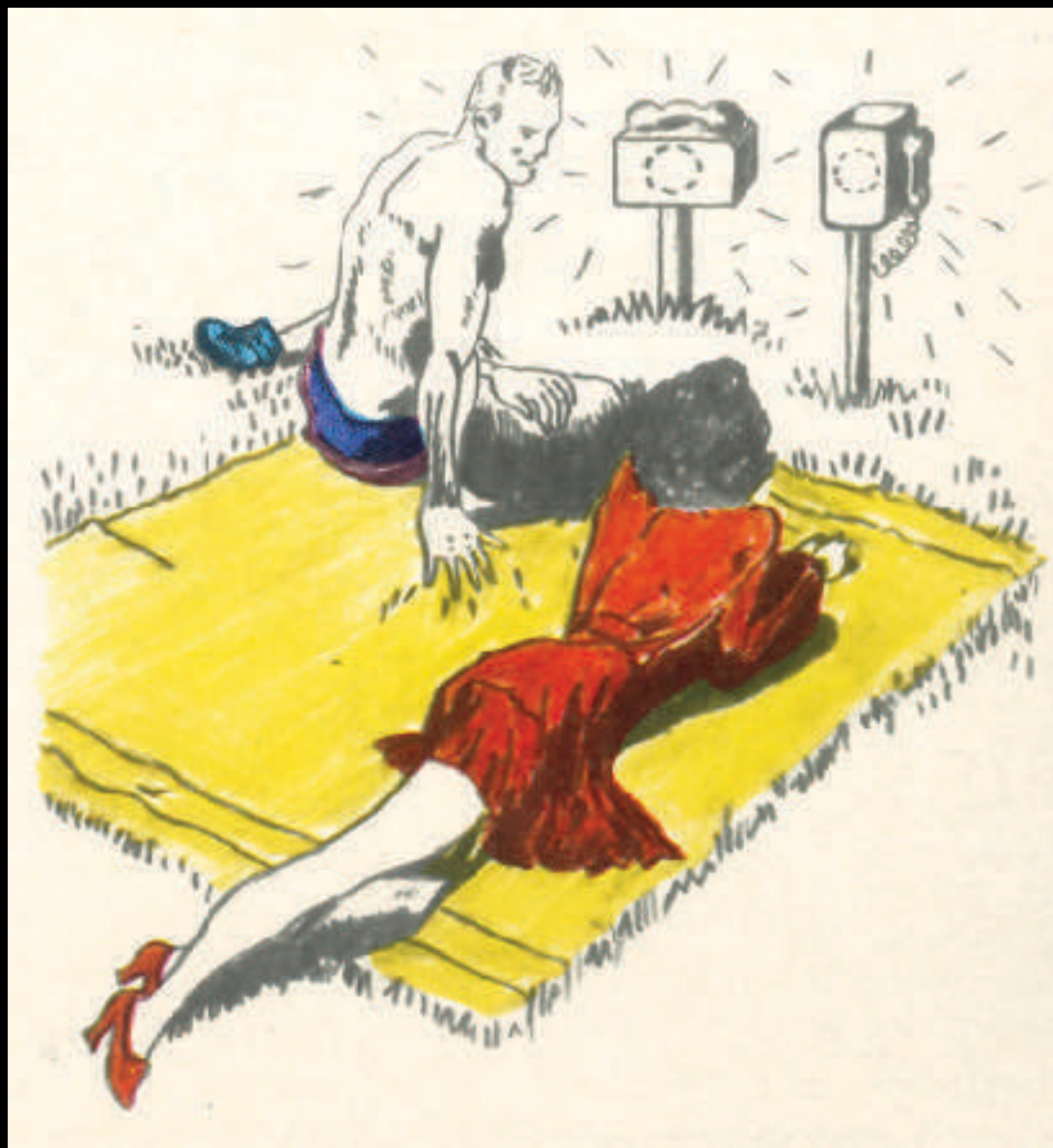

Non-design, dall'oggetto alla sopravvivenza, 1973



Lapo Binazzi, Marino Vismara, Catastrofi leggere ecc., Cortile di Palazzo Strozzi, Firenze, 1978



Performance per la Biennale d'arte di Venezia, B/arca A.N.A.S., Venezia, 1978

2020 CONNTE



STO

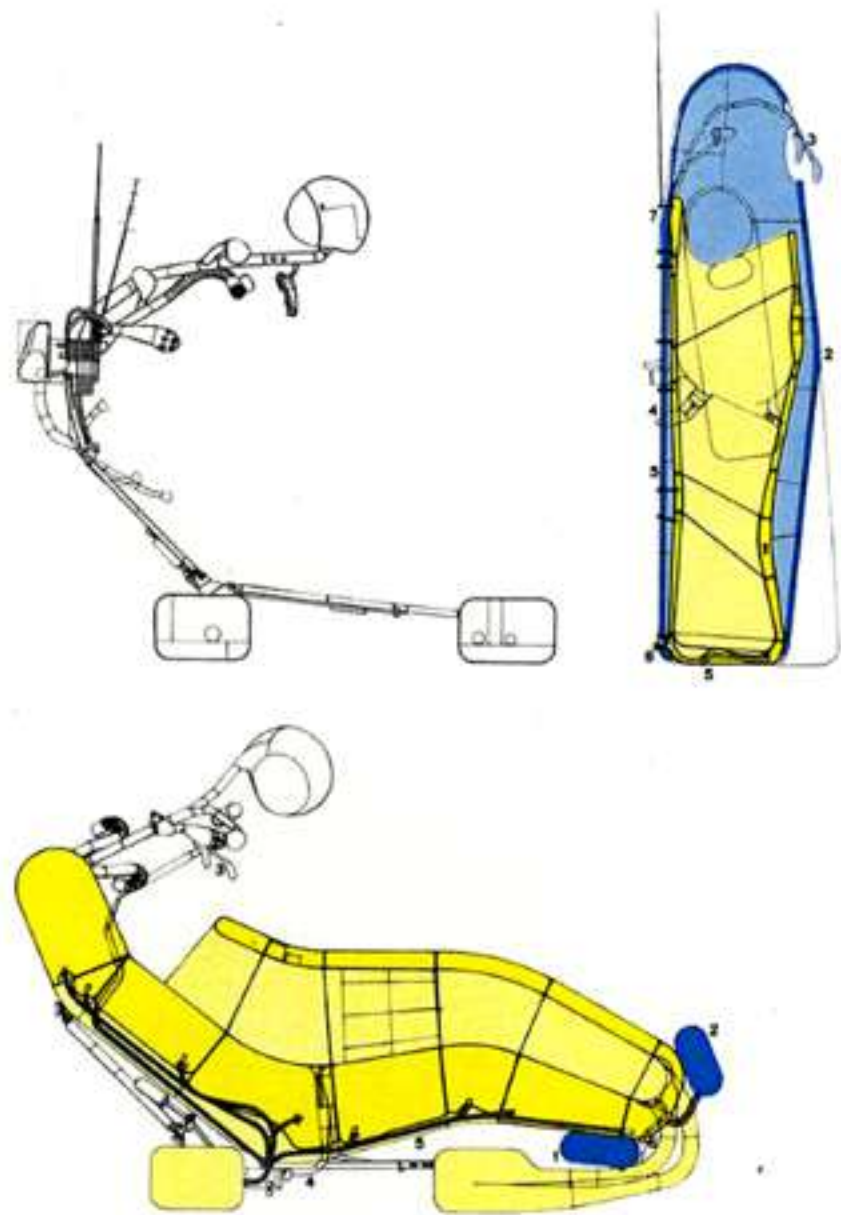

Michael Webb, Cushicle, 1964



Ugo La Pietra. Il Commutatore, 1970



Archigram



Superstudio



Archizoom

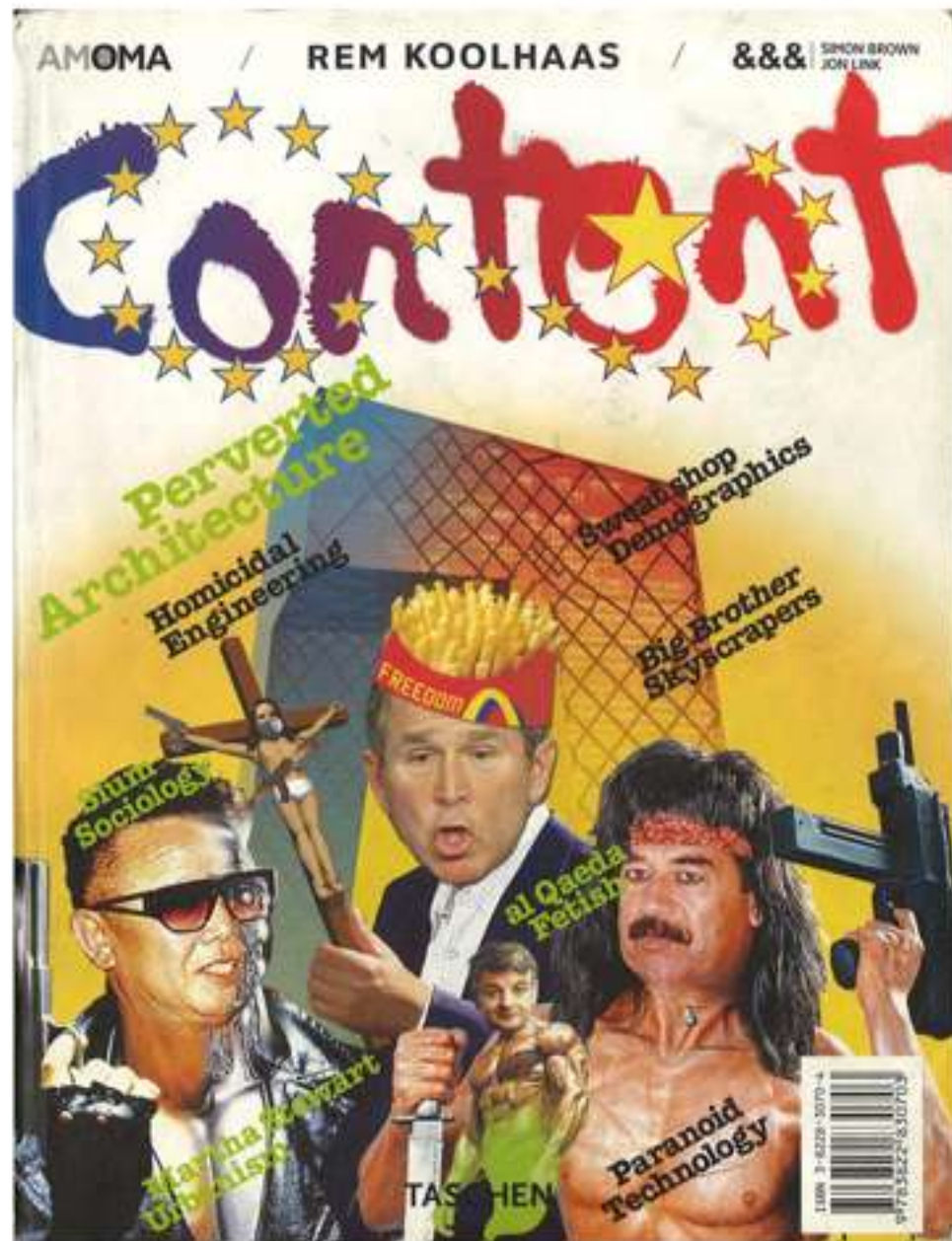

Rem Koolhaas, *Content*, 2004

Umberto Eco

La struttura assente

Introduzione
alla ricerca semiologica



BOMPIANI

Il segnale e il senso - Le comunicazioni
visive - Semiologia dell'architettura- Le
articolazioni del codice cinematografico -
Retorica della pubblicità - Critica dello
strutturalismo ontologico - Le frontiere
della semiologia.

nuovi saggi italiani

Umberto Eco

La struttura assente

Introduzione
alla ricerca semiologica



BOMPIANI

Il segnale e il senso - Le comunicazioni visive - Semiologia dell'architettura - Le articolazioni del codice cinematografico - Retorica della pubblicità - Critica dello strutturalismo ontologico - Le frontiere della semiologia.

nuovi saggi italiani

Brasilia sarebbe stata una città del futuro se fosse stata costruita sulle ruote, o con elementi prefabbricati e smontabili, o ancora secondo forme e orientamenti così duttili da poter assumere significati diversi a seconda della situazione.

Umberto Eco, *La struttura assente*, 1968, p. 249

ARCHIZOOM ASSOCIATI
DIAGRAMMA ABITATIVO
OMOGENEO

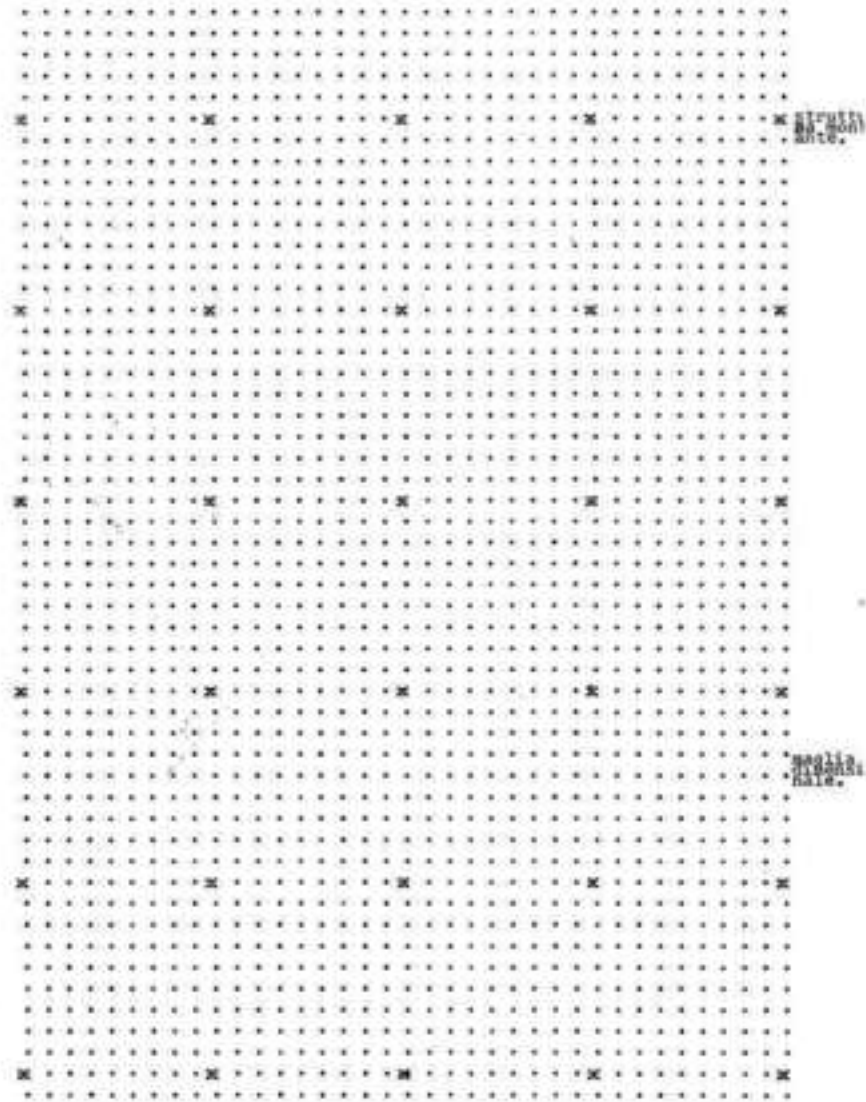

IPOTESI DI LINGUAGGIO
ARCHITETTONICO NON FIGURATIVO

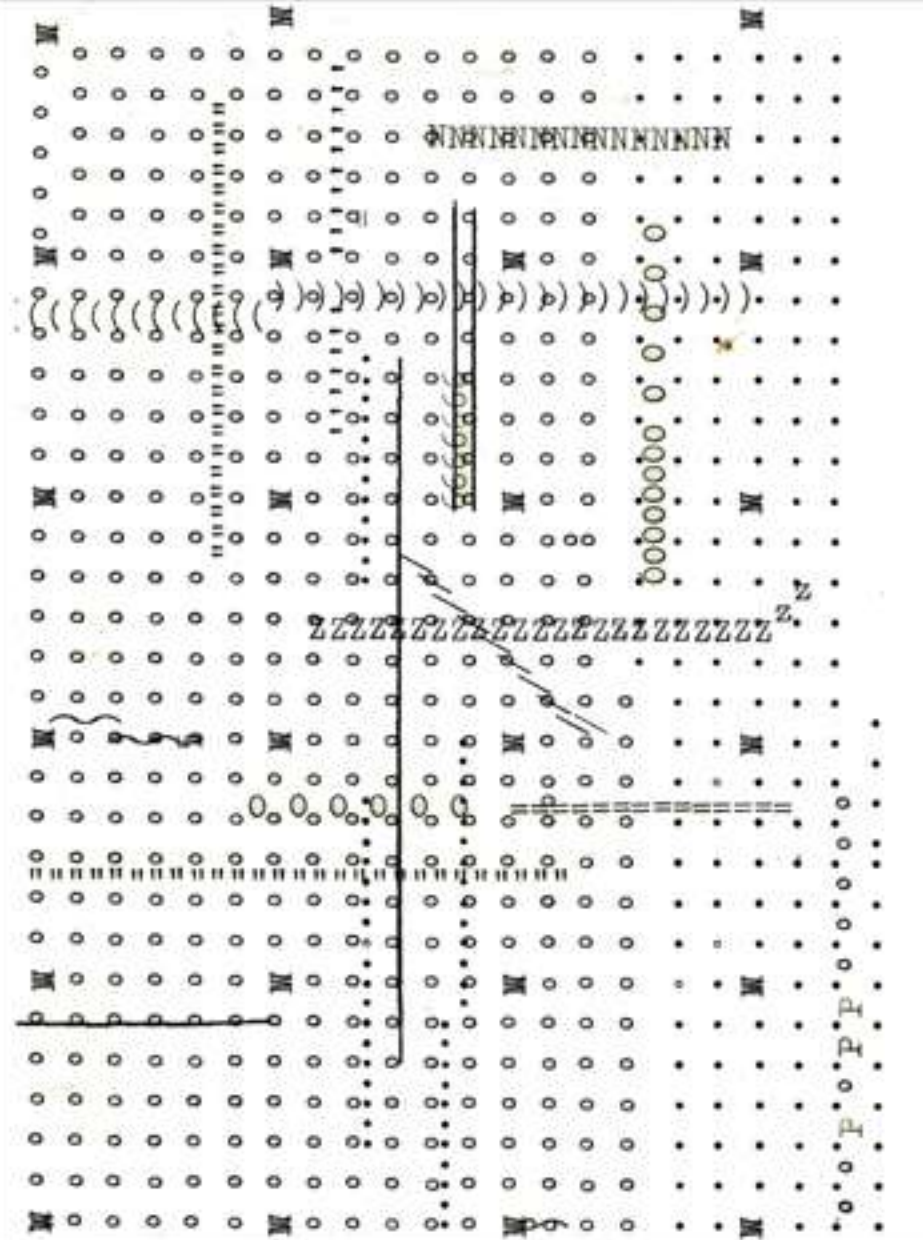

Archizoom, *Studi per una città Continua ed Omogenea*, 1970

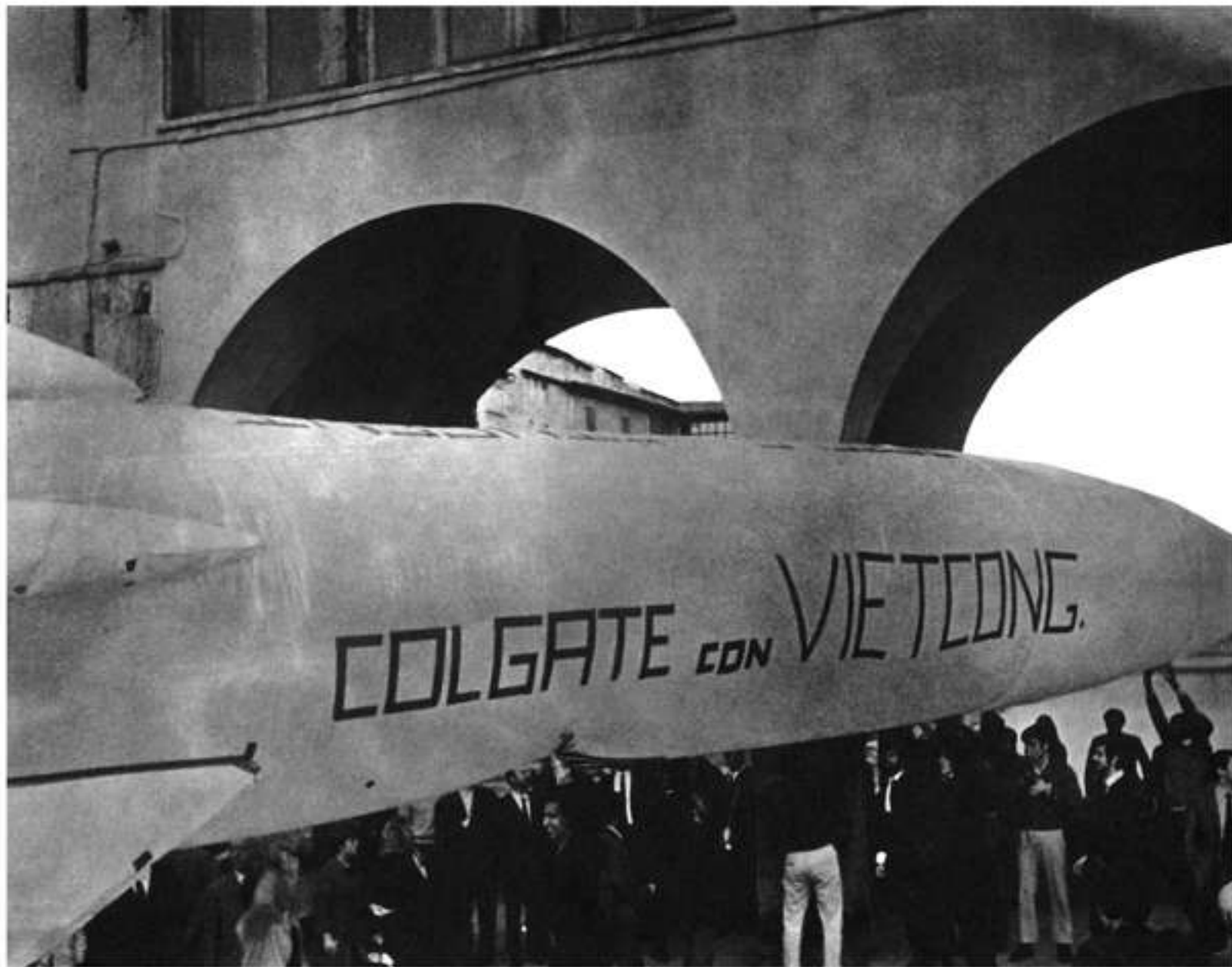

UFO, *Urboeffimero* n. 5, 1968



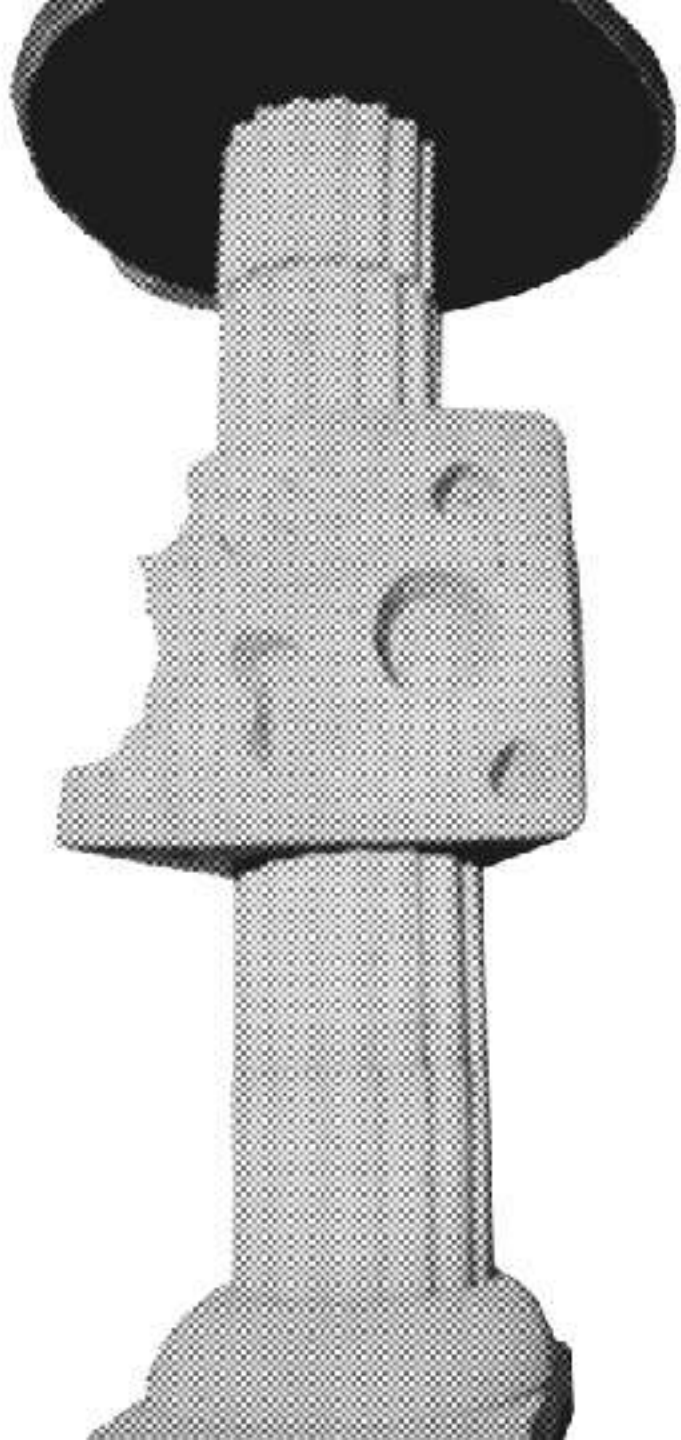

LA
SCC
BQ

Scale Replicate Displace

(ab)Normal 2022

DISPLACE

il caso della capanna di Unabomber



L'arresto di UnaBomber, 1996



La società tecnologica, Jack Ellul, 1954



La capanna di Unabomber ed il suo trasporto, 1997



Interni della capanna di Unabomber



L'esorcismo artistico di Unabomber



Flower Kiosk, (ab)Normal, 2021

REPLICATE

La copia perfetta di un santo



Iconografia di Carlo Acutis

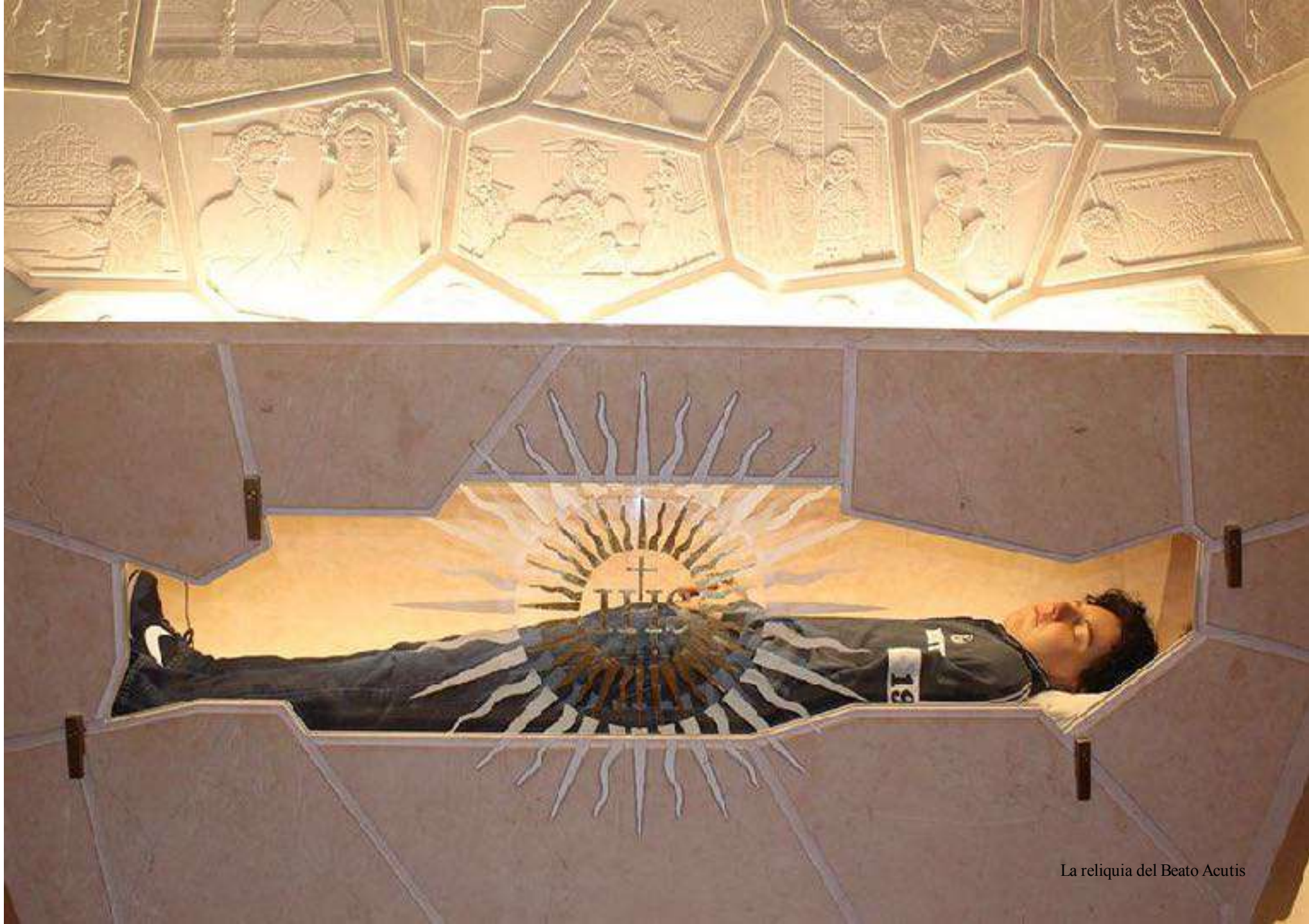

La reliquia del Beato Acutis



L'altare dedicato a Carlo



Lil Nas X, Nike MSCHF, 2020

SCALE

L'ombra Lunga Della Luna Crescente



Erdogan, 2021



Çankaya Binası

Kıbrıs Sorunu Binası

Yeni Bina

Yeni Bina

Yeni Bina

Yeni Bina

Yeni Bina

Il pentagono Turco, 2021



Il Pentagono Americano, George Bergstrom, 1941-45



La mezzaluna e la stella , Bandiera turca, 1844



Environment



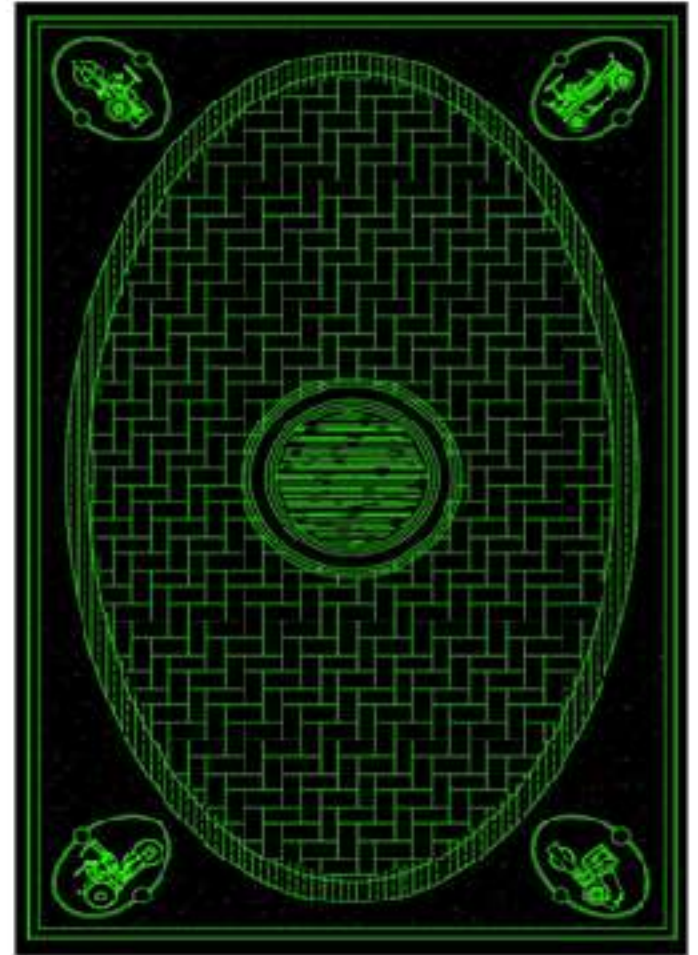
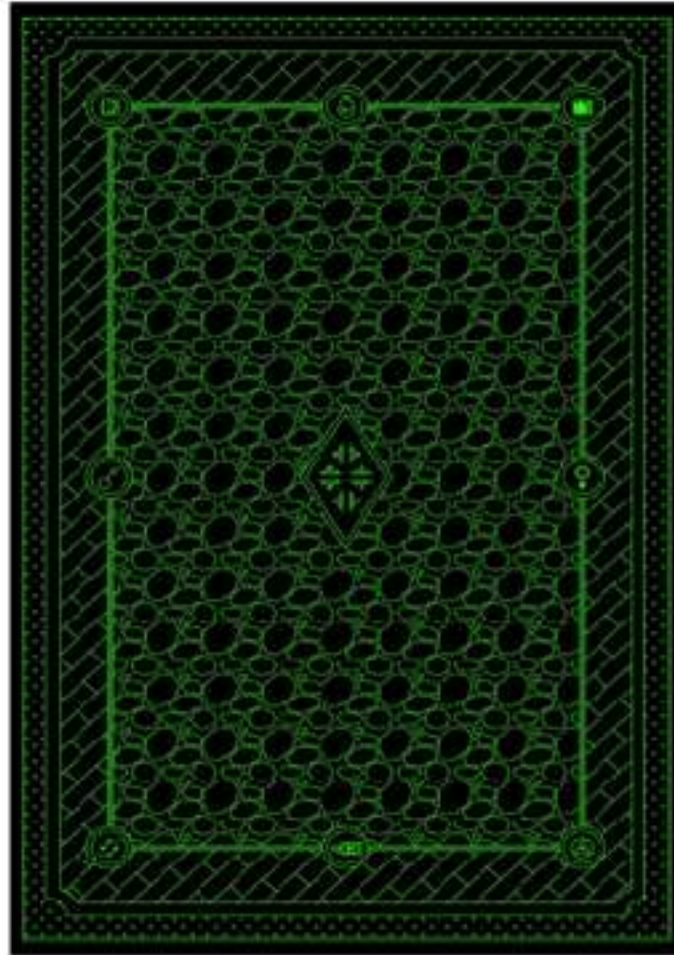

“(Environment) are generally quiet situations, existing for one or for several persons to walk or crawl into, lie down, or sit in.”

Allan Kaprow





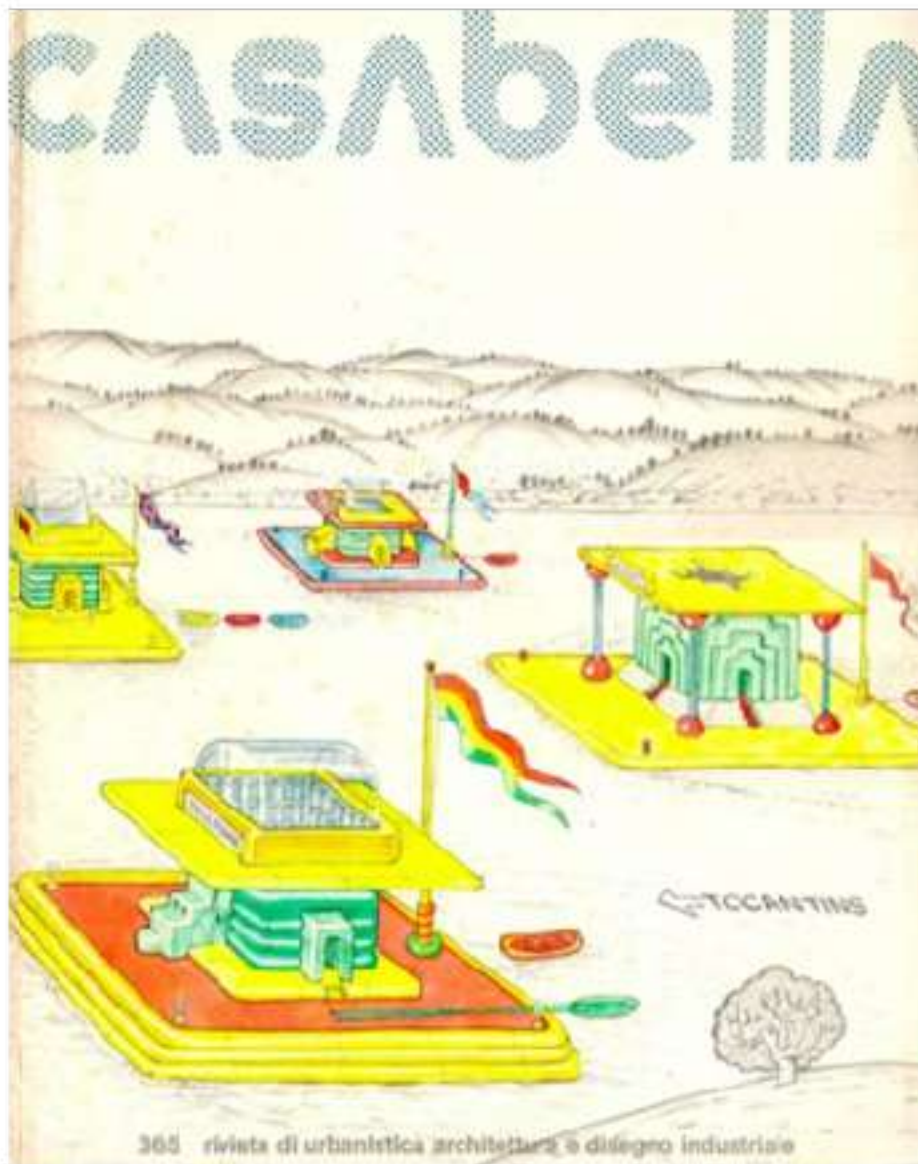

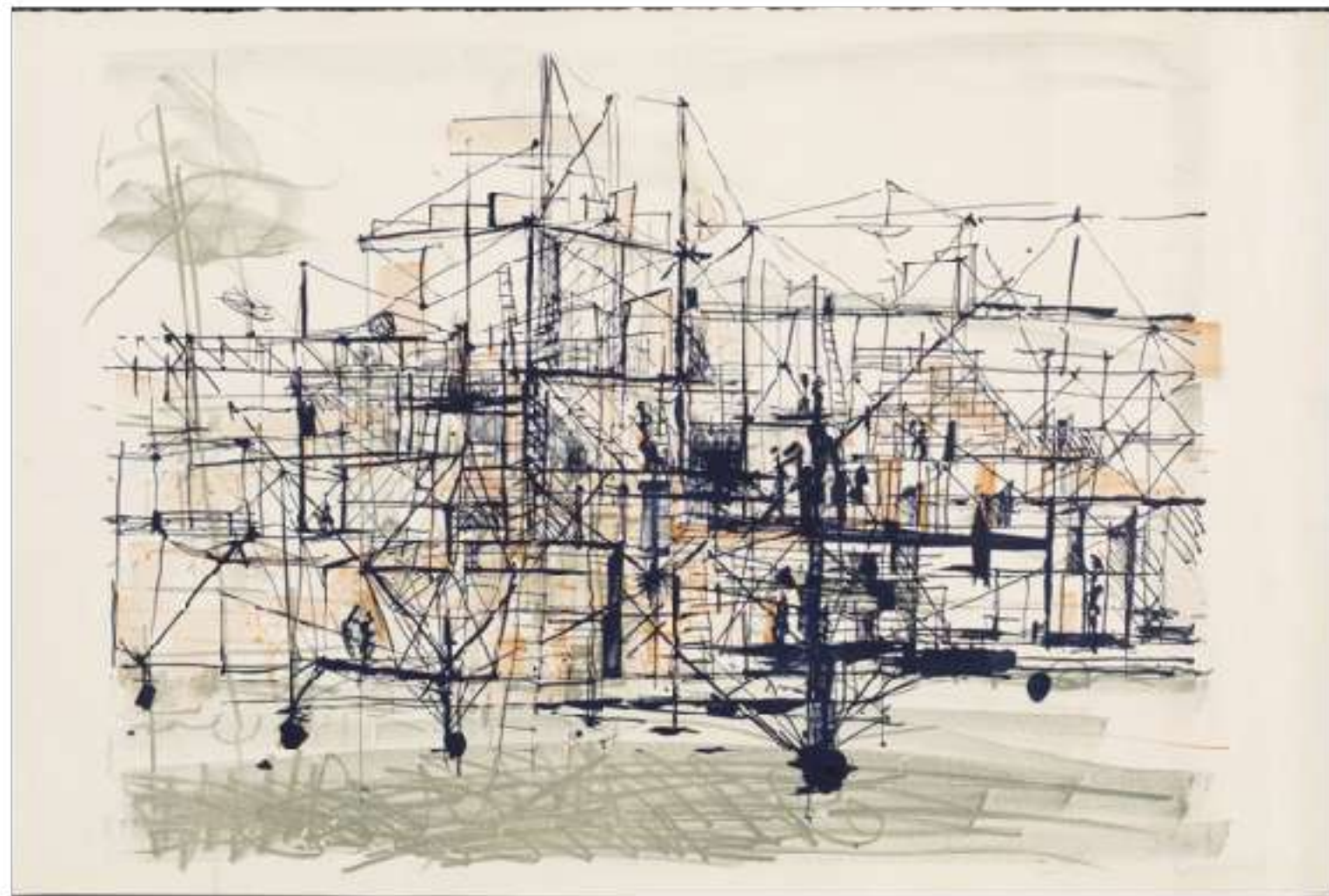



“Recognising the value of the specialised differences of cities and urban regions in today’s economy shows how deep the economic history of a place matters for the type of knowledge economy that a city or city-region ends up developing. This goes against the common view that globalisation homogenises economies. (...) Globalisation homogenises standards - for managing, for accounting, for the building state-of-the-art office districts, and so on. But it need diverse specialised economic capabilities.”

Saskia Sassen, *The Global City: New York, London, Tokyo*

“Il problema sarà: quale dimensione e quale persistenza possono avere le forme di sopravvivenza felice? In che misura potranno connettersi con esperienze di rappresentanza istituzionale? In che misura potranno prefigurare progetti per il dopo?”

Franco “Bifo” Berardi, intervista per Super-scarcity, 2015

4 ANTOLO

OG

IA











